

Dog Lifter - DL
Patin Vertical - DL
Vertikal Schrägschieber - DL
Pattino Automatico - DL
Patim Automático - DL
Cale Automatique - DL

DL

Mat.: PKT-117
 Hardened $42 \pm 2\text{HRC}$. Gas Nitrided $\approx 840\text{Hv}$.
 Patented System

EN

Completely vertical solution, no need for complex angled housings.
 Customized moulding insert enables wider range of applications.
 Due to the design of the lifter base, housings can be machined simply, without the need of EDM.
 Short ejection stroke, big demoulding capacity.

ES

Solución completamente vertical que evita realizar complicados alojamientos inclinados.
 El inserto lo realiza el propio cliente abarcando una mayor gama de aplicaciones.
 El diseño de la base del patin permite un mecanizado sencillo.
 Corta carrera de expulsión con gran capacidad de desmoldeo.

DE

Eine komplette geradlinige Lösung, um komplizierte schräge Bohrungen im Gehäuse zu vermeiden.
 Unterschiedliche Applikationen sind möglich, da der Kontureinsatz vom Kunden hergestellt wird.
 Aufgrund der Konstruktion der Schrägschieber Basis, kann die Tasche mit CNC fräsen gefertigt werden. Kein erodieren nötig.
 Kurzer Auswerferhub, grössere Entformungskapazität.

IT

Una soluzione completamente verticale, senza bisogno di lavorazioni angolate.
 Il cliente realizza l'inserto stampante, senza vincoli di forma.
 Il profilo del pattino permette di lavorare la sede più semplicemente, senza elettroerosione.
 La piccola corsa d'estrazione permette di realizzare grandi sottosquadra.

PT

Solução completamente vertical que elimina a necessidade de realizar alojamentos inclinados.
 O inserto moldante é executado pelo cliente possibilitando uma maior gama de aplicações.
 O desenho do Patim permite uma maquinação simples.
 Cursos de extração curtos com cursos de desmoldação de grande capacidade.

FR

Cette solution verticale élimine la réalisation de logement incliné.
 L'insert moulant est fabriqué par le client pour s'adapter aux différentes applications.
 La forme de la cale permet un usinage simple.
 Démoulage d'une contre dépouille de grande capacité pour une course d'éjection très courte.

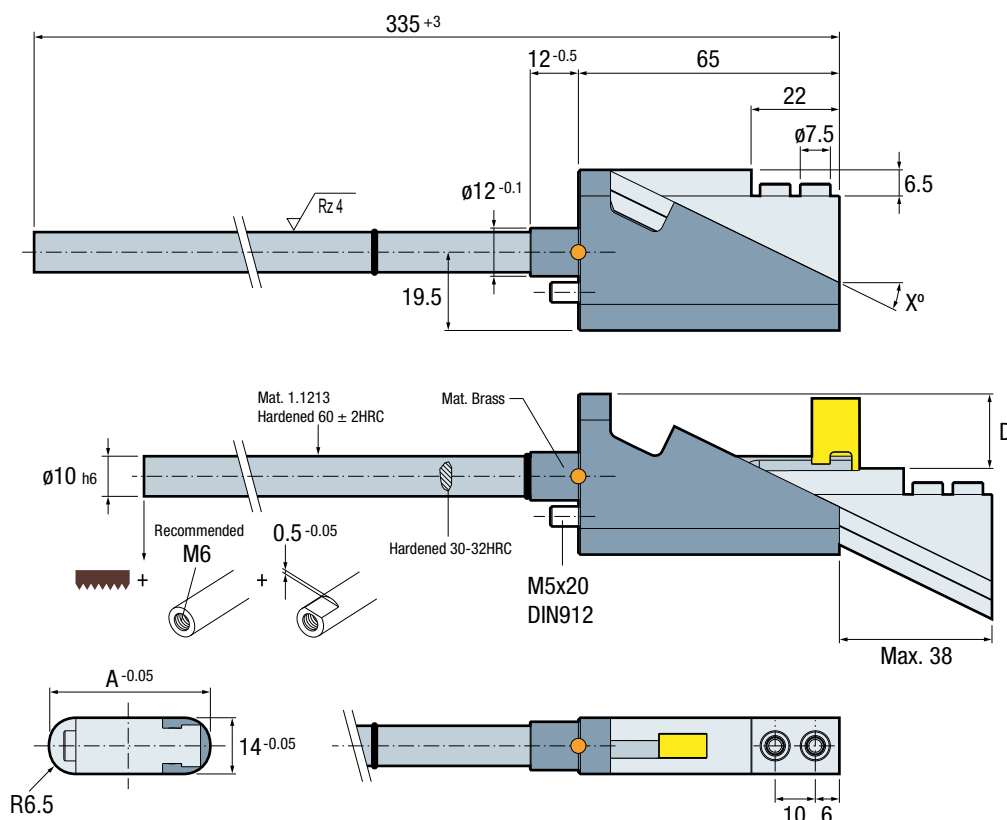

IMPORTANT

Special angles available upon request, please contact: technical@cumsa.com
 Ángulos especiales disponibles bajo demanda, por favor, contactar: technical@cumsa.com
 Sonderwinkeln auf Anfrage, bitte kontaktieren Sie: technical@cumsa.com
 Angoli speciali disponibili su richiesta, nel caso, scrivete a: technical@cumsa.com
 Ângulos especiais por encomenda, por favor contactar: technical@cumsa.com
 Pour les angles spécifiques, merci de contacter: technical@cumsa.com

Ref.	A	D	T	X
DL.143465	34	12	M4x20	18
DL.144065	40	18	M4x25	26
DL.144665	46	22	M4x30	31

IMPORTANT

Pocket detail / Detalle alojamiento
 Detailinformation / Particolare dell'Alloggiamento
 Dethale Alojamento / Plan de Détail

